

pulsar

NS400



THE WORLD'S
FAVOURITE
INDIAN

Manual del usuario
(Exportar)



Aseguramos una experiencia «insuperable», tanto con nuestro producto como con nuestro servicio.

En caso de necesitar comunicarnos cualquier inconveniente, no se debe dudar en ponerse en contacto con nosotros.

Empresas internacionales

Bajaj Auto Limited
Akurdi, Pune 411 035 India

Tel.: +91 20 2747 2851

Fax: +91 20 2740 7385

Página web: www.globalbajaj.com

N.º de identificación corporativa: L65993PN2007PLC130076

Para una respuesta más rápida, se debe facilitar el número de contacto, correo electrónico y los detalles del vehículo.

INTRODUCCIÓN



¡Se da la bienvenida a la familia Pulsar!

Ya es posible considerarse parte de la nueva generación de Pulsar y contar con una moto que es motivo de orgullo. Esta generación es una combinación excepcional de rendimiento, tecnología superior y un diseño evocador. Estas características hacen que la Pulsar que se conduce sea imbatible e inigualable en la carretera.

Antes de salir a la carretera, se debe leer de forma detenida este manual y familiarizarse con el mecanismo de funcionamiento de la moto. Esto garantizará una experiencia de conducción segura y sin problemas.

Para mantener la moto en óptimas condiciones y asegurar un rendimiento constante, se recomienda realizar revisiones periódicas en cualquiera de los distribuidores Bajaj o en los centros de servicio autorizados. Estos centros disponen de las instalaciones necesarias, repuestos originales, el aceite adecuado y personal cualificado para garantizar el mejor cuidado de la Pulsar.

En caso de requerir información adicional, será necesario acudir al distribuidor Bajaj para facilitar los siguientes datos: número de registro, número de chasis, número de motor, fecha de compra, kilometraje, nombre del distribuidor donde se adquirió la moto y datos de contacto.

Por último, se recomienda proporcionar a la moto los cuidados adecuados y realizar un mantenimiento periódico, tal como se describe en este manual. Se tiene la certeza de que se disfrutará de una experiencia de conducción duradera y sin inconvenientes.

Para conocer más información, visitar [www.globalbajaj.com para conocer más sobre su Pulsar.](http://www.globalbajaj.com/para-conocer-mas-sobre-su-pulsar)

Descripción

1. Especificaciones técnicas	1
2. Datos de identificación	4
3. Ubicación de las partes	5
4. Bloqueo de dirección de ignición combinado.....	6
5. Tapón del depósito de combustible	7
6. Detalles del panel de instrumentos	8
7. <i>Bajaj Ride Connect</i>	20
8. Interruptores de control	22
9. Cargador móvil y gasolina E20.....	24
10. Sistema de frenos antibloqueo (ABS)	25
11. Asiento del pasajero y kit de herramientas	26
12. Asiento del conductor y batería.....	27
13. Instalación del asiento del conductor y del pasajero	28
14. Controles de seguridad diarios	29
15. Cómo conducir la moto	30
16. Consejos para una conducción segura.....	34
17. Aceite del motor.....	35
18. Neumático sin cámara y presión de los neumáticos	36
19. Batería	37
20. Sistema de refrigeración del motor	38
21. Líquido refrigerante.....	39
22. Información sobre el mantenimiento periódico	40
23. Líquido de frenos	42
24. Mantenimiento periódico y tabla de lubricación	44
25. Mantenimiento en caso de inactividad.....	52

Información sobre advertencias y seguridad:



Advertencia:

Indica riesgos o lesiones que podrían ocurrirle al conductor, al vehículo y a otras personas si no se siguen las indicaciones correspondientes.



Precaución:

Indica un riesgo potencial que podría dañar el vehículo. Se debe seguir con cuidado las indicaciones provistas.

Atención:

Las descripciones e ilustraciones incluidas en este folleto no son vinculantes para el fabricante. Las especificaciones básicas del modelo descrito e ilustrado se mantienen sin alteraciones. Bajaj Auto Sociedad Limitada se reserva el derecho a realizar modificaciones en el vehículo, sus componentes o accesorios, cuando lo considere conveniente o necesario, sin obligación de actualizar este manual.

ESPECIFICACIONES TÉCNICAS

pulsar
NS400

Parámetro	Pulsar NS400z
Motor	4 tiempos, monocilíndrico
Diámetro x Carrera	89 mm x 60 mm
Cilindrada del motor	373,27 c. c.
Relación de compresión	12.2 : 1
Velocidad de ralentí	1550 + 150 r. p. m.
Máxima potencia neta	29,42 kW (40 CV) a 8500 r. p. m.
Máximo par neto	35 Nm a 7000 r. p. m.
Sistema de encendido del motor	C. C.
Sistema de combustible	Sistema de inyección de combustible
Bujía de encendido	1 número
Separación de la luz de bujía	0,8 ~ 0,9 mm
Lubricación	Cárter húmedo, lubricación forzada
Transmisión	Cambio de 6 velocidades de engranaje constante
Secuencia de cambios	Primera hacia abajo, el resto (5) hacia arriba
Refrigeración del motor	Refrigerado por líquido
Arranque	Eléctrico
Freno delantero y trasero	Freno de disco

ESPECIFICACIONES TÉCNICAS

pulsar
NS400Z

Parámetro	Pulsar NS400z
Capacidad del depósito de combustible	
Completo	12 litros (sin reserva)
Dimensiones	
Longitud	1990 mm
Anchura	820 mm
Altura	1057 mm
Distancia entre ejes	1344 mm
Distancia del suelo	165 mm
Tamaño del neumático delantero	110/70-R17, sin cámara
Tamaño del neumático trasero	140/70-R17, sin cámara
Presión de los neumáticos	
Delanteros	2 kgf/cm ² (28 PSI)
Trasero (solo)	2 kgf/cm ² (28 PSI)
Trasero (con pasajero)	2,25 kgf/cm ² (32 PSI)
Sistema eléctrico	12 V DC
Batería	12 V 8Ah VRLA
Faro delantero	LED
Piloto trasero y luz de freno	LED

ESPECIFICACIONES TÉCNICAS



Parámetro	Pulsar NS400z	
Luz de posición	LED	
Intermitente lateral	LED	
Luz de matrícula	LED	
Información del panel de Instrumentos	Indicador de punto muerto	LED: verde
	Indicador de luz de carretera	LED: azul
	Iluminación del velocímetro	LCD invertido: a color
	Indicador del nivel de combustible	Indicador en barras: visualización en consola digital
	Indicador de avería	LED: ámbar
	Indicador de temperatura del motor	LED: rojo
	Indicador de presión baja del aceite	LED: rojo
	Indicador de intermitentes	LED: verde
	Indicador de control de tracción	LED: ámbar
	MTC OFF	Visualización en consola digital
	Indicador de pata lateral	Visualización en consola digital
Indicador ABS	LED: amarillo	
Bocina	12 V DC	
Peso del vehículo en vacío	174 kg	
Peso bruto del vehículo	324 kg	

Observaciones: todas las dimensiones son en vacío. • La información aquí presente puede cambiar sin previo aviso.
 • Este vehículo cumple la normativa BS VI. • El encendido automático de los faros se debe a leyes gubernamentales.

DATOS DE IDENTIFICACIÓN

pulsar
NS400

Los números de serie del chasis y del motor se utilizan para registrar la moto. Son los códigos alfanuméricos únicos para

identificar el vehículo en particular y diferenciarlo de otros del mismo modelo y tipo.



- ▶ **Ubicación del número de chasis**
En el lado derecho del tubo de dirección (alfanumérico: 17 dígitos).

Ubicación del número del motor

En el lado izquierdo del cárter, cerca de la caja de cambios Palanca de cambios (alfanumérico: 11 dígitos).



UBICACIÓN DE LAS PARTES

pulsar
NS400



BLOQUEO DE DIRECCIÓN DE IGNICIÓN COMBINADO

pulsar
NS400

Bloqueo de dirección y de encendido:
tiene tres posiciones.



«LOCK»: dirección bloqueada, encendido «OFF».



«OFF»: dirección desbloqueada, encendido «OFF».



«ON»: dirección desbloqueada, encendido «ON».

Para bloquear la dirección, se gira el manillar hacia el lado izquierdo y luego se gira hacia la izquierda o la derecha. Se empuja y se mueve la llave a la posición «LOCK» (Bloquear) y se retira.

Bloqueo de dirección solo con el manillar hacia la izquierda.

Para desbloquear la dirección: se inserta la llave en el bloqueo de dirección y de encendido. Se empuja y se gira en sentido horario hasta la posición «OFF» u «ON».

Llave: se usa una llave común para el bloqueo de dirección y de encendido, el tapón del depósito de combustible y el asiento trasero.

Control de la «duración de encendido y apagado del arranque»:

- Durante el ciclo de arranque del motor, el encendido se permite solo por un tiempo fijo. Entre arranques sucesivos (en caso de que el motor no arranque) hay un período de enfriamiento.
- Control «duración de encendido y apagado del arranque».
- Para evitar la descarga de la batería:
 - Primer arranque «ON» (5 seg) y desactivado durante 2 seg.
 - Segundo arranque «ON» (5 seg) y desactivado durante 2 seg.
 - Tercer arranque «ON» (5 seg) y desactivado durante 10 seg.

Después de un intervalo de 10 seg, el ciclo de arranque continúa.

- **Motor de arranque desactivado si la pata lateral está abajo:** con la pata lateral abajo y el vehículo en marcha, el arranque del motor se desactiva a través de la ECU.
- Control de faro en función de las revoluciones por minuto (r. p. m.): el faro solo se encenderá cuando el motor esté en funcionamiento.

TAPÓN DEL DEPÓSITO DE COMBUSTIBLE

pulsar
NS400



Tapón del depósito de combustible.

- Este modelo no cuenta con llave de combustible.
- Mantener siempre un mínimo de 3 litros de gasolina.
- No utilizar combustible adulterado ni aditivos, ya que pueden provocar la oxidación y obstrucción del inyector, del módulo de la bomba de combustible y del convertidor catalítico.

Tapón del depósito de combustible

- Para abrir el tapón del depósito de combustible, se debe abrir y colocar la llave en el bloque. Girar en sentido horario y levantar el tapón del depósito de combustible.
- Para cerrarlo, insertar la llave en el cierre, girar en sentido horario y presionar la tapa. El sonido de «clic» asegura que está cerrado por completo.
Precaución: no se debe guardar la llave en un llavero metálico, ya que podría dañar la pintura del tapón del depósito de combustible.

⚠ Advertencia:

- En caso de que se derrame gasolina sobre el depósito de combustible, se debe limpiar de inmediato con un paño suave y limpio de algodón para evitar marcas permanentes en este.

DETALLES DEL PANEL DE INSTRUMENTOS

pulsar
NS400

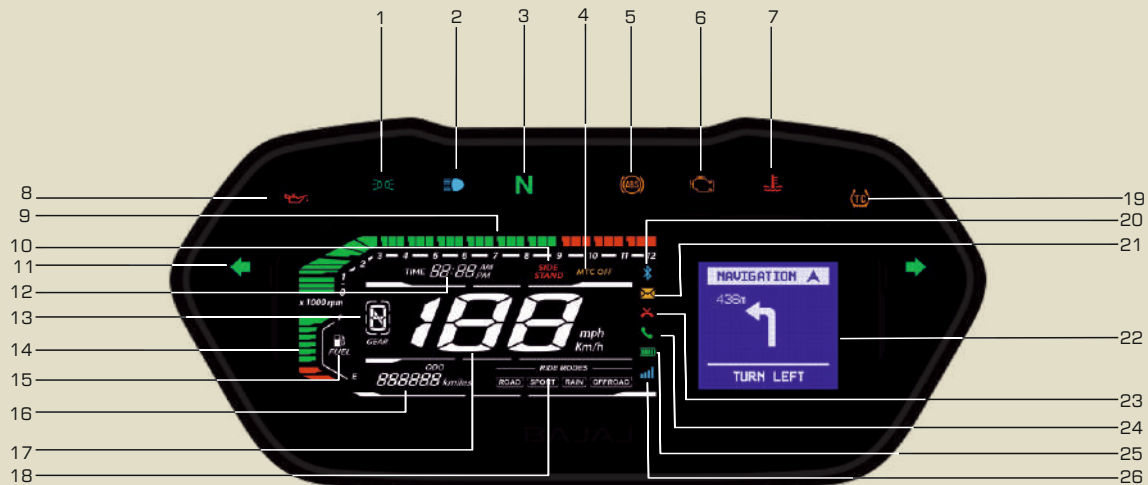

DETALLES DEL PANEL DE INSTRUMENTOS



La pantalla del velocímetro funcionará cuando el interruptor de encendido esté en la posición de encendido.

- Indicador de luz de posición (☞☜):** indica que la luz de posición está encendida.
- Indicador de luz de carretera (☞):** se enciende cuando el faro está encendido y se selecciona la luz de carretera, o cuando se selecciona la luz de ráfaga, siempre con el motor en marcha.
- Indicador de punto muerto (N):** se enciende cuando la transmisión está en punto muerto.
- «MTC OFF»:** se muestra cuando el control de tracción está desactivado. Cuando el control de tracción está activado, «MTC OFF» desaparecerá del panel de instrumentos y se iluminará la señal de control de tracción.
- Indicador ABS (ABS):** con el interruptor encendido, el testigo del ABS se enciende. Una vez que la velocidad del vehículo supera los 5 km/h, el testigo se apaga. Si permanece encendido mientras el vehículo está en marcha, indica una avería en el sistema ABS.
- Indicador de avería (E):** se enciende cuando se detecta alguna anomalía en el funcionamiento de los componentes del sistema de inyección electrónica (FI, según sus siglas en inglés).
- Indicador de temperatura del refrigerante:** se enciende cuando la temperatura del aceite del motor supera los 110° C.
- Indicador de baja presión del aceite (E):** se enciende cuando la presión del aceite del motor es baja.
- Tacómetro:** muestra las revoluciones del motor por minuto (r. p. m.). La barra parpadea si las r. p. m. superan las 9000.
- Indicador de pata lateral:** se muestra cuando la pata lateral está bajada.

Situación de la pata lateral	Posición de la marcha	Observación
Abajo	Motor en posición de punto muerto	Arranque automático o a patada
	Cambio de marcha de «N» a 1.ª con el motor encendido y al presionar la palanca de embrague	El motor se detendrá
Abajo	Motor en posición de marcha	El motor no arrancará con el arranque automático o a patada

- Indicador de intermitentes (☞☜):** cuando el interruptor de intermitentes se acciona hacia la derecha o la izquierda, el indicador comenzará a parpadear.
- Reloj digital:** indica la hora en formato HH:MM («AM» y «PM»).
- Indicación de marcha (N):** muestra la posición de la marcha de 1 a 6. Muestra «N» cuando el vehículo esté en posición de punto muerto.
- Indicador de nivel de combustible:** muestra la cantidad de combustible disponible en el depósito.
- Indicador de bajo nivel de combustible (E):** parpadea cuando el nivel de combustible es bajo (1 barra o menos).
- Cuentakilómetros:** indica la distancia total recorrida por el vehículo. El cuentakilómetros no se puede reestablecer a «cero».
- Velocímetro:** señala la velocidad del vehículo en formato digital en km/h.

DETALLES DEL PANEL DE INSTRUMENTOS

pulsar
NS400

18. Modos de conducción: se proporcionan modos de conducción ABS y EMS, a saber, (Road) carretera, (Sport) deportivo, (Rain) lluvia y (Off-Road) todoterreno, cada uno con la mejor intrusión ABS optimizada según el modo correspondiente.

La selección del modo de conducción se realiza en la pantalla de información múltiple.

- En el menú principal, seleccionar «Vehicle info» (Información del vehículo) mediante los botones de «Up/Down» (Arriba o Abajo) del interruptor de control izquierdo. Al seleccionar, presionar el botón «Set» (Configurar) durante menos de 1 segundo para acceder a la información del vehículo.

- La sección de información del vehículo contiene 3 secciones:

1. Ride Mode (modo de conducción): muestra los cuatro modos de ABS: carretera, deportivo, lluvia y todoterreno.

2. MTC (control de tracción): el sistema de control de tracción evita o limita el deslizamiento de los neumáticos en carreteras o superficies resbaladizas durante la aceleración. Este sistema solo se puede desactivar en los modos deportivo y todoterreno.

3. Warnings (advertencias): muestra mensajes de advertencia.



- Acceder al modo de conducción al presionar el botón «Configurar» durante menos de 1 segundo en el interruptor de control izquierdo.
- Al acceder a los modos de conducción, se mostrarán los cuatro modos disponibles. El conductor puede alternar entre los modos de conducción mediante los botones de «Arriba» y «Abajo» en el interruptor de control izquierdo para seleccionar el modo que se desee.
- Seleccionar el modo de conducción deseado y presionar el botón «Configurar» durante menos de 1 segundo. El modo de conducción seleccionado se activa y aparecerá el mensaje : «XXXX MODE ACTIVATED» («XXXX MODO ACTIVADO»).



- El conductor debe reducir el acelerador a cero para cambiar al modo deseado.
- En caso de que el acelerador no esté en posición cero y el conductor intente cambiar el modo de conducción, aparecerá el mensaje «REDUCE THROTTLE» («REDUCIR ACELERADOR»).



DETALLES DEL PANEL DE INSTRUMENTOS

pulsar
NS400

MTC: el sistema de control de tracción se utiliza para desactivar los modos de conducción. Este sistema solo puede desactivarse en los modos deportivo y todoterreno.



- Acceder al sistema de control de tracción al presionar el botón «Configurar» durante menos de 1 segundo en el interruptor de control izquierdo.
- Al acceder, aparecerán dos opciones:
- **1. «ON»:** activa el sistema de control de tracción, si se desactivó en los modos deportivo y todoterreno.
- **2. «OFF»:** desactivar el sistema de control de tracción en los modos deportivo y todoterreno. Para desactivarlo, seleccionar «Off» y presionar el botón «Configurar» en el interruptor de control izquierdo hasta que se muestre el mensaje «Release» (Liberar) en el cuadro de instrumentos. Cuando el sistema de control de tracción está desactivado, «MTC OFF» se ilumina en el cuadro de instrumentos.

•Observaciones:

- Este sistema solo se puede desactivar en los modos deportivo y Todoterreno.
- Si se intenta desactivar el sistema de control de tracción en los modos carretera y Lluvia, aparecerá el mensaje «CHANGE RIDE MODE» («CAMBIAR MODO DE CONDUCCIÓN»).

La moto tiene un modo predeterminado en modo «ROAD» (CARRETERA).



Selección del modo de conducción mientras el vehículo está en marcha:

- La selección solo se acepta cuando el acelerador está en posición cero.
- Para seleccionar el modo todoterreno, la velocidad del vehículo debe ser inferior a 20 km/h.



DETALLES DEL PANEL DE INSTRUMENTOS



Modos de conducción:

A. Modo carretera: el modo carretera está diseñado para la conducción diaria en carreteras asfaltadas típicas.

- En este modo, el rendimiento del motor se optimiza para una lograr una potencia equilibrada y proporciona una aceleración suave y un control preciso del acelerador.
- El sistema de frenado ABS está configurado para ofrecer un rendimiento de frenado fiable en condiciones normales de carretera, con un enfoque en la estabilidad y el control.

B. Modo deportivo: el modo deportivo está orientado a los conductores que buscan una conducción más enérgica y a los usuarios que buscan el máximo rendimiento.

- En el modo deportivo, el motor de la moto se ajusta para ofrecer una mayor respuesta del acelerador, lo que permite una aceleración enérgica y un manejo más agresivo en las curvas.
- El sistema de frenado ABS en el modo deportivo está calibrado para proporcionar la máxima potencia de frenado y para mantener la estabilidad de la moto, lo que permite a los conductores superar los límites con confianza.

C. Modo lluvia: el modo lluvia está diseñado para conducir en condiciones húmedas o resbaladizas, donde la tracción se reduce de forma significativa.

- En el modo lluvia, la potencia del motor se limita de forma adecuada, con una respuesta del acelerador más suave para evitar el deslizamiento de los neumáticos y la pérdida de control en superficies resbaladizas.
- El sistema de frenado ABS está ajustado para modular la fuerza de frenado de forma más conservadora, lo que ayuda a minimizar el riesgo de bloqueo de los neumáticos y de derrape en carreteras mojadas.

D. Modo todoterreno: el modo todo terreno está diseñado para enfrentar terrenos irregulares y superficies sin asfaltar.

- En el modo todoterreno, la potencia del motor se ajusta para ofrecer un mejor par motor en bajas revoluciones y un control de tracción, esenciales para conducir por senderos irregulares y obstáculos.
- El sistema de frenado ABS en el modo todoterreno suele estar optimizado para condiciones fuera de carretera. Esto permite una frenada controlada en superficies sueltas a la vez que evita el bloqueo de los neumáticos y mantiene la estabilidad durante los descensos.

DETALLES DEL PANEL DE INSTRUMENTOS

pulsar
NS400

19. Indicador de control de tracción (TC): el sistema de control de tracción evita o limita el deslizamiento de los neumáticos en las carreteras o en superficies resbaladizas durante la aceleración. El icono de «TC» se ilumina cuando el control de tracción está activado.

Cuando la velocidad del vehículo supera los 5 km/h, el control de tracción se activa (si no se desactivan de forma manual).

El control de tracción se puede desactivar en los modos de conducción «DEPORTIVO» y «TODOTERRENO».

20. Icono de bluetooth en el panel de instrumentos: muestra el estado del emparejamiento del teléfono con el vehículo.

Cuando la llave de encendido se gira a la posición «ON», el icono de *bluetooth* parpadeará durante 10 segundos. Después, el icono de *bluetooth* desaparecerá, pero seguirá activo en segundo plano para emparejarse con el teléfono.

Icono de *bluetooth* fijo: emparejado con el teléfono.

21. Alerta de mensaje: si el teléfono está emparejado con el panel de instrumentos del vehículo a través de *bluetooth*, se recibirán todas las alertas de mensajes en el panel de instrumentos. El icono de alerta de mensaje entrante parpadeará durante 6 segundos. Después de 6 segundos, el icono de alerta de mensaje se mostrará fijo en «ON».

Si la llave de encendido se gira a «OFF» y luego se vuelve a girar a «ON», la indicación del mensaje desaparecerá hasta que se reciba un nuevo mensaje.

22. Pantalla de información múltiple: muestra diversas informaciones:



A. Información del vehículo:

a. Modos de conducción: esta moto cuenta con cuatro modos de conducción ABS y EMS: carretera, deportivo, lluvia y todoterreno. El conductor puede seleccionar el modo de viaje deseado mediante este menú.

b. MTC («MTC ON») y («MTC OFF»): el sistema de control de tracción se utiliza para desactivar los modos de conducción. Este sistema solo se puede desactivar en los modos deportivo y todoterreno.

c. Mensajes de advertencia: muestra mensajes de advertencia.



DETALLES DEL PANEL DE INSTRUMENTOS

pulsar
NS400

B. Conectividad:

a. Bluetooth («ON» u «OFF»): a través de este menú, el conductor puede activar o desactivar el *bluetooth*.

PULSARXXXX: PULSARXXXX es el nombre de transmisión para la conectividad *bluetooth* y el emparejamiento de la aplicación *Bajaj Ride Connect* con el panel de instrumentos.

b. Música: si el teléfono del conductor está emparejado con el panel de instrumentos del vehículo a través de *bluetooth*, el conductor podrá realizar las siguientes acciones: subir o bajar el volumen de la música y pausar, reproducir, cambiar a la pista siguiente y anterior.



C. Trip and Bike (Viaje y Moto):



a. Trip A (Viaje A): parámetros bajo Viaje A

1. Viaje A: muestra la distancia total que el vehículo ha recorrido en el modo Viaje A. Si se reinicia Viaje A, el consumo de combustible medio (AFE A) también se restablecerá.

2. Velocidad promedio de Viaje A: muestra la velocidad promedio del vehículo en el modo Viaje A.

Esto indica la economía de combustible promedio en km/L en el modo Viaje A.

3. AFE A (consumo de combustible medio A): indica el consumo de combustible en km/L en el modo Viaje A.

4. Tiempo de Viaje A: muestra la distancia total que el vehículo recorre en el modo Viaje A.

b. Trip B (Viaje B): parámetros bajo Viaje B

1. Viaje B: muestra la distancia total que el vehículo recorre en el modo Viaje B. Si se restablece el Viaje B, el consumo de combustible medio (AFE B) también se restablecerá.

2. Velocidad promedio de Viaje B: muestra la velocidad promedio del vehículo en el modo Viaje B.

3. AFE B (consumo de combustible medio B): indica la economía de combustible promedio en km/L en el modo Viaje B.

4. Tiempo de Viaje B: muestra la distancia total que el vehículo recorre en el modo Viaje B.



DETALLES DEL PANEL DE INSTRUMENTOS



Ajuste del cuentakilómetros parcial:

- Seleccionar «Viaje A» o «Viaje B» y presionar el botón «Configurar» durante menos de 1 segundo en el botón de control izquierdo.
- Aparecerá una nueva opción como «Keep/Reset» (Mantener o Reseteo). Seleccionar «Reseteo» y presionar el botón «Configurar» en el botón de control izquierdo durante menos de 1 segundo si se desea reiniciar la lectura de Viaje A o Viaje B.

c. Información de la moto:

1. Battery (batería): muestra el voltaje de la **batería instalada en el vehículo.**

2. DTE (autonomía restante): indica la distancia estimada que el vehículo puede recorrer según la autonomía de combustible actual y el nivel de combustible. El cálculo de «DTE» es independiente del viaje y se basa en el consumo de combustible medio (AFE) para la distancia recorrida en los últimos 25 kilómetros.

El valor máximo de «DTE» es de 990 kilómetros. El panel de instrumentos mostrará los valores en múltiplos de 10.

3. Service (servicio):

a. Distancia hasta el servicio: muestra la distancia restante hasta el próximo mantenimiento periódico.

b. Detalles del panel de instrumentos: muestra los detalles del *firmware* del panel de instrumentos y la versión de *bluetooth*.



- D. Cronómetro de vueltas:** el cronómetro de vueltas calcula y almacena los tiempos de varias vueltas hasta que se reinicie. Asimismo, muestra el mejor tiempo de vuelta entre todas.



- Para iniciar el cronómetro de vueltas, presione el botón «Configurar» en el interruptor de control izquierdo durante menos de 1 segundo. Para continuar con la vuelta 2 y las siguientes, presionar el botón «Configurar» en el interruptor de control izquierdo durante menos de 1 segundo.
- El cronómetro de vueltas puede almacenar un tiempo total de 9 horas, 59 minutos, 59 segundos y 99 milisegundos.
- Cuando el conductor abandona el menú del cronómetro de vueltas sin detenerlo o pausarlo, el tiempo de vuelta corre en segundo plano.
- Si se realiza una pausa, el cronómetro de vueltas también se pausará, e incluso si se sale del menú del cronómetro de vueltas, no se eliminará. El cronómetro se reiniciará después de cada ciclo de encendido.



DETALLES DEL PANEL DE INSTRUMENTOS



- Para iniciar el cronómetro de vueltas, presionar el botón «Configura» en el interruptor de control izquierdo durante menos de 1 segundo.



Detener el cronómetro de vueltas.

Siguiente vuelta.

Pausar.

Para salir del cronómetro de vueltas.

E. Settings (Ajustes):



a. Favorite (favorito): hay 11 opciones de favoritos en el menú, de los cuales el usuario puede seleccionar 4 para que se muestren en la pantalla de inicio.

b. Quick select (selección rápida): hay 11 opciones de «Selección rápida» en el menú, de las cuales el usuario puede seleccionar 2 para asignarlas a los botones de «Arriba» y «Abajo».

- a. Date and clock (fecha y hora):** para acceder a la configuración de fecha y hora, seleccionar y presionar el botón «Configura» en el interruptor de control izquierdo durante menos de 1 segundo. Tiene 2 configuraciones:
 - **El reloj digital:** el reloj digital indica la hora en formato HH:MM, separada por dos puntos (:). Es un reloj de 12 horas.

Seleccionar «Configuración de fecha» y presionar el botón «Configuración» durante menos de 1 segundo.	Los dígitos HH comenzarán a parpadear.
Pulsar el botón «Arriba» y «Abajo» durante menos de 1 segundo.	Los dígitos de la hora aumentarán o disminuirán.
Pulsar el botón «Configura» durante menos de 1 segundo.	El valor HH se almacenará mientras los minutos MM comienzan a parpadear.
Pulsar el botón «Arriba» y «Abajo» durante menos de 1 segundo.	Los dígitos de los minutos aumentarán.
Pulsar el botón «Configura» durante menos de 1 segundo.	El valor de los minutos será almacenado. «AM» y «PM» comenzarán a parpadear.
Pulsar el botón de «Arriba» y «Abajo» durante 1 segundo.	Seleccionar «AM» y «PM».
Pulsar el botón «Configura» durante menos de 1 segundo.	Se almacenará el valor «AM» y «PM». Los dígitos HH comenzarán a parpadear. Presionar el botón de «Retorno» para salir de la configuración del reloj.
El modo de configuración de la hora está seleccionado y no se realizó ningún ajuste.	Salida automática sin guardar el valor configurado. Si el motor o el vehículo está en marcha, el sistema saldrá del modo de configuración del reloj sin guardar el valor configurado.



DETALLES DEL CUADRO DE INSTRUMENTOS

pulsar
NS400

- **Configuración de fecha:** la fecha se muestra en formato DD-MM-YYYY.

Seleccionar «Configuración de fecha» y presionar el botón «Configurar» durante menos de 1 segundo.	Los dígitos DD comenzarán a parpadear.
Pulsar el botón «Arriba» y «Abajo» durante menos de 1 segundo.	Los dígitos de la hora aumentarán o disminuirán.
Pulsar el botón «Configurar» durante menos de 1 segundo.	El valor DD se almacenará mientras los meses comienzan a parpadear.
Pulsar el botón «Arriba» y «Abajo» durante menos de 1 segundo.	Los dígitos de los meses aumentarán o disminuirán.
Pulsar el botón «Configurar» durante menos de 1 segundo.	El valor del mes será almacenado. Los valores de años comenzarán a parpadear.
Pulsar el botón de «Arriba» y «Abajo» durante 1 segundo.	Los valores de año aumentarán o disminuirán.
Pulsar el botón «Configurar» durante menos de 1 segundo.	El valor de año será almacenado. Los dígitos DD comenzarán a parpadear. Presionar el botón de «Retorno» para salir de la configuración del reloj.
El modo de configuración del reloj está seleccionado y no se realiza ningún ajuste.	Salida automática sin guardar el valor configurado. Si el motor o el vehículo está en marcha, el sistema saldrá del modo de configuración del reloj sin guardar el valor configurado.

d. Brightness (brillo): el panel de instrumentos ajusta la intensidad del brillo basado en la posición del interruptor del faro.

	Luz delantera apagada, luz diurna (DRL) encendida con alta intensidad. Brillo del panel de instrumentos ajustado a «ALTO».
	Luz delantera encendida, luz diurna (DRL) encendida con baja intensidad. Brillo del panel de instrumentos a «BAJO».

La intensidad de brillo del panel de instrumentos puede ajustarla el conductor más en caso necesario desde el menú de pantalla de información múltiple según las opciones que se muestran a continuación.



DETALLES DEL PANEL DE INSTRUMENTOS



Navegación con indicaciones de giro (TBT): la pantalla matriz de puntos se utiliza para la navegación TBT.

Por defecto, la navegación está apagada. Para usar la navegación, es necesario emparejar el teléfono con el panel de instrumentos del vehículo a través de *bluetooth*.

Predeterminado: APAGADO.

La navegación se puede activar desde la aplicación *Bajaj Ride Connect* al introducir un destino. Según el giro, se mostrarán los detalles y la información de navegación.



El panel de instrumentos de la pantalla de información múltiple mostrará la siguiente información mientras se usa la navegación TBT:

- «NO GPS» (GPS NO DISPONIBLE) cuando no esté disponible la señal GPS del teléfono.
- «REROUTING» (RECALCULANDO) cuando la aplicación recalcula la ruta.
- «DESTINATION REACHED» (DESTINO ALCANZADO) cuando el vehículo llegue al destino deseado.
- La pantalla alternará entre «ETA» (hora estimada de llegada) y «ETD» (distancia estimada de viaje).
- «TURN-XXXX» (GIRAR-XXXX) si hay un giro próximo, «XXXX» si el vehículo debe continuar recto, y «UTURN-XXXX» (RETROCESO-XXXX) si se acerca un giro en U.
- **Observaciones:** el mapa estará disponible solo durante 7 años.

23. Alerta de llamada perdida: si el teléfono está emparejado con el panel de instrumentos del vehículo a través de *bluetooth*, se recibirán las alertas de llamadas perdidas en este.

24. Alerta de llamada entrante: este icono se activará y parpadeará cuando se reciba una llamada. Permanecerá encendido de forma continua mientras la llamada esté activa (siempre que el teléfono esté conectado por *bluetooth*). Durante la llamada, el nombre del contacto o el número de teléfono aparecerá en la pantalla de información múltiple. Se puede aceptar o rechazar la llamada desde el botón de llamada del mando izquierdo.

25. Nivel de batería del teléfono: cuando el teléfono esté emparejado, el panel de instrumentos mostrará el nivel de batería del teléfono en la pantalla del vehículo.

26. Rango de red del teléfono: también se mostrará la intensidad de la señal de red del teléfono en el panel de instrumentos mientras esté conectado vía *bluetooth*.

DETALLES DEL PANEL DE INSTRUMENTOS



Observaciones:

Después de conectar el interruptor de encendido, las siguientes indicaciones permanecerán encendidas hasta que se arranque el motor.

- Indicador de avería.
- Indicador de baja presión de aceite.
- Indicador ABS.
- Indicador de temperatura del refrigerante.
- Indicador de control de tracción.

Instrucciones:

En caso de que se encienda alguno de los indicadores de temperatura del refrigerante, fallo del sistema, baja presión de aceite o ABS mientras el vehículo está en funcionamiento, deberá trasladarse al taller autorizado de BAL más cercano para su inspección y reparación.

BAJAJ RIDE CONNECT

pulsar
NS400

Aplicación Bajaj Ride Connect:

La aplicación **Bajaj Ride Connect** funciona mediante conectividad *bluetooth* con el panel de instrumentos del vehículo. Esta aplicación ofrece una variedad de funciones, así como incluye la gestión del vehículo, la reserva de inspecciones de mantenimiento, el almacenamiento de documentos y más. Gracias a su conectividad fluida con Pulsar, garantiza una experiencia de conducción personalizada y cómoda para cada usuario registrado.

Características principales de la aplicación:

Bluetooth: una vez conectado al vehículo a través de la aplicación, el usuario puede acceder a las siguientes funciones de *bluetooth*:

- Acceptar o rechazar llamadas con la ayuda del botón «Mode» (Modo) en el mando izquierdo.
- Visualización del nivel de batería del teléfono.
- Visualización de la intensidad de señal del teléfono.
- Aviso de llamada perdida.
- Notificaciones de mensajes.

Mantenimiento:

- Reservar una cita para la inspección de mantenimiento correspondiente.
- Localizar la ubicación de un taller BAL cercano.

Almacenamiento de documentos: permite guardar de forma segura documentos importantes del vehículo, como el seguro o el permiso de circulación, lo que facilita su acceso en cualquier momento.

Recordatorios: los usuarios pueden configurar recordatorios para el mantenimiento del vehículo, las fechas de las inspecciones de mantenimiento, las renovaciones de seguro y otras tareas importantes.



Panel de instrumentos



Teléfono



Botón de «Mode»

Descargar la aplicación:

La aplicación *Bajaj Ride Connect* está disponible en Google Play Store (para Android) o Apple Store (para iOS).

- Descargar la aplicación *Bajaj Ride Connect* desde Google Play Store o Apple Store.
- Se debe hacer clic en «Registrarse» para poder crear una cuenta en la aplicación con la contraseña cifrada (Clave) proporcionada por el concesionario.
- Ingresar datos personales (nombre y apellido).
- Ingresar el número VIN del vehículo (se puede escanear de forma directa).
- Registrarse en la aplicación.
- Introducir la contraseña.
- Iniciar sesión en la aplicación.
- La aplicación *Bajaj Ride Connect* estará lista para funcionar.

Conectividad por *bluetooth*:

El vehículo está equipado con la función de conectividad por *bluetooth* mediante la cual se puede emparejar el teléfono con el panel de instrumentos del vehículo Pulsar a través de la aplicación *Bajaj Ride Connect*.

- Encender el interruptor de encendido y el interruptor de corte.
- Iniciar sesión en la aplicación *Bajaj Ride Connect* desde el teléfono.
- Durante la primera conexión, permitir que la aplicación acceda a:
 - a. La ubicación del dispositivo si el GPS no está habilitado en este.
 - b. Historial de llamadas.
 - c. Enviar y ver mensajes.
 - d. Notificaciones.

INTERRUPTOR DE CONTROL, MANILLAR IZQUIERDO

pulsar
NS400

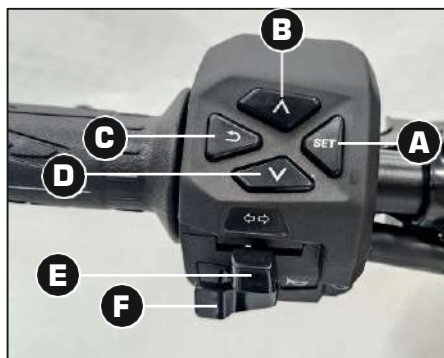

A. Botón «Configurar»: el botón «Configurar» se usa para:

- Aceptar llamadas: pulsar el botón «Configurar» durante menos de 1 segundo.
- Seleccionar opciones del menú: pulsar el botón durante menos de 1 segundo.

B. Botón de desplazamiento hacia arriba: se usa para desplazarse hacia arriba en las opciones del menú.

C. Botón «Exit» (Salir): se usa para:

- Rechazar llamadas: pulsar el botón «Salir» durante menos de 1 segundo.
- Salir del menú: pulsar el botón «Salir» durante menos de 1 segundo.

D. Botón de desplazamiento hacia arriba: se usa para desplazarse hacia arriba en las opciones del menú.



E. Indicador de intermitentes: cuando el mando de los intermitentes se mueve hacia la izquierda (←) o hacia la derecha (→), el indicador correspondiente empieza a parpadear, presionar el mando hacia dentro y soltar.

F. Botón de la bocina (🔊): pulsar el botón para hacer sonar la bocina.

G. Interruptor de ráfagas: presionar el interruptor para encender la luz de carretera, luz de cruce o para activar las ráfagas.

Se utiliza para advertir a los vehículos que vienen en sentido contrario, sobre todo para adelantar.

Cuando el faro está encendido, se puede seleccionar la luz de carretera o de cruce con este interruptor. El testigo de luz de carretera, situado en el panel de instrumentos se encenderá al seleccionar esta opción.

☰: Luz de carretera.

☷: Luz de cruce.

INTERRUPTOR DE CONTROL, MANILLAR DERECHO

pulsar
NS400



E. Interruptor de luces de emergencia: cuando se presiona el interruptor de advertencia, los 4 intermitentes comenzarán a parpadear. El conductor debe utilizar las luces de emergencia únicamente cuando el vehículo esté detenido en una posición peligrosa o se circule en condiciones adversas, como lluvia o niebla.

F. Interruptor de apagado de motor y botón de arranque: se trata de un interruptor combinado utilizado para encender y apagar el motor, así como para arrancar el vehículo.

Se recomienda arrancar el motor con la transmisión en punto muerto.

Vehículo en marcha: pulsar la palanca del embrague y accionar el botón de arranque para encender el motor.

⏻ : Motor apagado.

⏻ : Motor encendido.

⏻ : Arranque del motor.

G. Interruptor de luces: tiene 2 posiciones. Cuando el interruptor de encendido está en posición «ON» y el motor está en marcha, el sistema de iluminación funcionará de la siguiente manera:

● : El piloto trasero se enciende. La luz diurna se enciende (alta intensidad).

☀️ : La luz principal, el piloto trasero, la luz de la matrícula y la luz de posición se encienden. La luz diurna permanece encendida (baja intensidad).

Función de la luz diurna (DRL):

- La luz diurna está ubicada dentro del faro delantero.
- La luz diurna se enciende (alta intensidad) cuando el interruptor de encendido se coloca en la posición «ON».
- Después de encender los faros con el motor en marcha, la intensidad de los LED de la DRL se reducirá.

Interruptor de encendido	Interruptor de luz	DRL	Luz delantera
ENCENDIDO	APAGADO	ENCENDIDO Alta intensidad	APAGADO
ENCENDIDO	APAGADO	APAGADO Baja Intensidad	ENCENDIDO

Cargador móvil y gasolina E20

pulsar
NS400



- Se incorpora una toma de carga para teléfonos en el panel de instrumentos.
- La toma de carga cuenta con una tapa para protegerla de la entrada de polvo y agua durante el lavado o en caso de lluvia.
- Se debe verificar siempre que la tapa del cargador esté bien colocada en la toma cuando no se utilice.
- El cargador móvil suministrará voltaje de salida solo cuando el motor esté en funcionamiento.
- El usuario debe utilizar un cable USB adecuado para la carga del teléfono.

E20:

- Este vehículo es compatible con gasolina «E20», es decir, gasolina mezclada con un 20 % de etanol. El adhesivo E20 está colocado en la tapa del depósito de combustible.
- En este vehículo también se puede utilizar gasolina «E10» (actual), es decir, gasolina mezclada con un 10 % de etanol.



Precaución:

No se debe usar el teléfono mientras se conduce. Una breve pérdida de concentración podría resultar en un accidente.

SISTEMA DE FRENOS ANTIBLOQUEO (ABS)



Sistema ABS

- El sistema ABS de doble canal está instalado en los vehículos Pulsar NS 400.
 - El ABS de doble canal significa que el sistema ABS se encuentra tanto en los neumáticos delanteros como en los traseros.
 - Se debe mantener siempre una distancia de seguridad con los objetos que se tengan delante. La velocidad del vehículo debe reducirse siempre en condiciones extremas de la carretera. La distancia de frenado para motos equipadas con un sistema antibloqueo puede ser mayor que para aquellas que no la tienen en condiciones de terreno irregular. En estas circunstancias, se recomienda circular a velocidades reducidas.
 - Cuando se acciona el freno delantero o el trasero al presionar la maneta del freno delantero o el pedal del freno trasero en situaciones que podrían bloquear los neumáticos, se puede notar una sensación (pulsación) en la maneta o en el pedal del freno (según el modelo). Esto es normal e indica que el ABS está en funcionamiento.
 - La tecnología ABS requiere que el conductor frene de forma adecuada para garantizar una frenada más segura, sobre todo en condiciones difíciles.
- Asimismo, se recomienda utilizar los frenos delanteros y traseros de forma simultánea.
 - Reducir siempre la velocidad en las curvas. El sistema de frenado antibloqueo no puede evitar accidentes provocados por una velocidad excesiva.
 - Nunca se debe conducir con el cable del velocímetro del neumático desconectado.



Retirar el asiento del pasajero:

- Insertar la llave en la cerradura (A).
- Girar la llave en sentido horario.
- Levantar la parte delantera del asiento trasero.
- Tirar del asiento del pasajero hacia delante.
- Retirar el asiento del pasajero.

Localización del kit de herramientas

- Se encuentra debajo del asiento trasero.
- Se incluyen dos correas de goma para sujetar el juego de herramientas.



ADVERTENCIA: se debe verificar siempre que se coloque la correa de goma para sujetar el kit de herramientas



Ubicación del botiquín de primeros auxilios

- Se encuentra en la cubierta trasera del asiento a la derecha.

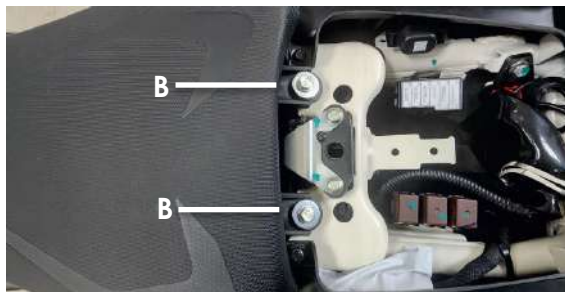

Retirar el asiento del conductor

- Primero, retirar el asiento del pasajero.
- Retirar los tornillos de fijación del asiento del conductor (B).
- Empujar hacia atrás desde el extremo trasero del asiento del conductor.
- Retirar el asiento del conductor.

Batería

- Se encuentra debajo del asiento del conductor.





Colocación del asiento del conductor

- Alinear el soporte del asiento del conductor (A) con la ranura (B).
- Deslizar el asiento del conductor hacia el depósito de combustible.
- Hacer coincidir los fijadores traseros del asiento del conductor (C) con los orificios (D) que están en el chasis.
- Ajustar los tornillos (E).

Colocación del asiento del pasajero

- Primero, se debe verificar que el asiento del conductor está bien colocado.
- Verificar que el kit de herramientas está en su sitio.
- Colocar el asiento del pasajero en la posición de ajuste.
- Alinear el soporte del asiento del pasajero (H) con el gancho (I).
- Insertar el cierre de seguridad (F) del asiento en el gancho (G).
- Presionar la parte delantera del asiento.

CONTROLES DE SEGURIDAD DIARIOS

pulsar
NS400

Antes de conducir la moto, se deben revisar los siguientes puntos. Es muy importante que se realicen todas estas comprobaciones antes de conducir la moto.

Si se detecta alguna irregularidad durante estas comprobaciones, se debe consultar el capítulo de *Mantenimiento* y acudir al concesionario para que se realicen las acciones necesarias que devuelvan la moto a un estado de funcionamiento seguro.

⚠ Advertencia: si no se realizan estas comprobaciones cada día antes de circular, pueden ocurrir daños o un accidente grave.

- Nivel de **combustible** suficiente para la distancia prevista del viaje. No se aprecian fugas en los conductos de combustible.
- Nivel de **aceite del motor** (entre la marca superior e inferior).
- Nivel de **líquido de frenos** por encima de la marca «Mínimo» indicada en el depósito, aplicable a vehículos con frenos de disco.
- **Cadena de transmisión** floja de 15~25mm lubricada adecuadamente. Funcionamiento de todas las **luces y bocina**.
- Juego de la **palanca de embrague**: 2 a 3 mm.
- Comprobar el **nivel del líquido refrigerante** entre las marcas «Mínimo» y «Máximo» en el depósito del líquido refrigerante.

- Un movimiento suave **de la dirección** sin restricciones
- **La pata lateral** vuelve a su posición abatida.
- Una **presión de inflado** correcta en ambos neumáticos profundidad del dibujo
- Ajuste correcto del **espejo retrovisor**.
- El paño de limpieza no debe estar próximo a zonas de altas temperaturas, por ejemplo, en el radiador, motor, conjunto del silenciador o motor de arranque, entre otros.
- El paño de limpieza debe ir sujeto junto al kit de herramientas debajo del asiento del pasajero.



CÓMO CONDUCIR LA MOTO

pulsar
NS400

1. Puesta en marcha del motor:

- Verificar que no haya un mínimo de 3 litros de combustible disponible en el depósito de combustible.
- Girar la llave del interruptor de encendido a la posición «**2**».
- Poner el interruptor de apagado en posición «**1**».
- Confirmar que la transmisión está en punto muerto y presionar la palanca de embrague si la transmisión está en marcha.
- Mantener el acelerador cerrado y pulsar el botón de arranque.
- Soltar el botón de arranque en cuanto el motor se ponga en marcha.

Control de «duración de arranque encendido y apagado»: función de control de arranque encendido y apagado para evitar la descarga de la batería:

- Primer arranque ENCENDIDO (5 s) y desactivado durante 2 s.
- Segundo arranque ENCENDIDO (5 s) y desactivado durante 2 s.
- Tercer arranque ENCENDIDO (5 s) y desactivado durante 10 s. Tras un período de 10 s, comprobar si el ciclo de arranque continúa.

Observaciones

- La moto está equipada con un interruptor de embrague. Este interruptor facilita que el motor arranque en punto muerto y en marcha.

En marcha	Posición del embrague
Punto muerto	Suelto
Marcha	Completamente presionado

- En caso de descarga de la batería, se debe llevar el vehículo a un taller autorizado de Bajaj para su reparación.

2. Cambio de marchas:

- Soltar el acelerador y presionar la palanca de embrague al completo.
- Cambiar a una marcha superior o inferior.
- Abrir el acelerador y soltar la palanca del embrague de manera lenta y simultáneamente.

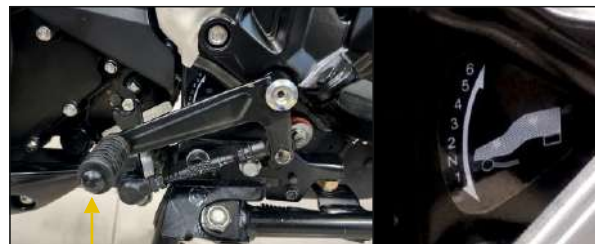

Palanca de embrague

3. Arranque:

- Comprobar que la pata lateral está levantada.
- Presionar la palanca de embrague.
- Cambiar a 1.ª marcha.
- Abrir el acelerador y soltar la palanca del embrague de forma lenta y simultánea.
- A medida que el embrague empieza a acoplarse, comenzar a acelerar un poco más para que el motor tenga las suficientes r. p. m., lo que evita que este se detenga.

Velocidad recomendada para reducir de marcha

De 6.º a 5.º marcha	69 km/h
De 5.º a 4.º marcha	58 km/h
De 4.º a 3.º marcha	47 km/h
De 4.º a 3.º marcha	36 km/h
De 2.º a 1.º marcha	22 km/h

Advertencia

Al reducir la marcha a una más baja, no se debe realizar el cambio de marcha a una velocidad tan elevada que las revoluciones del motor aumenten de forma excesiva. Esta maniobra puede provocar daños en el motor y hacer que el neumático trasero patine. La reducción de marchas debe llevarse a cabo según las velocidades recomendadas en la tabla anterior para evitar cualquier tipo de inconveniente o desgaste prematuro del sistema.

4. Frenado:

- Soltar por completo el acelerador, mantener el embrague acoplado (excepto al cambiar de marcha), para que el freno motor ayude a desacelerar la moto.
- Bajar una marcha a la vez, de manera que esté en punto muerto cuando el vehículo se detenga por completo.
- Cuando este se detenga, presionar siempre ambos frenos a la vez.

5. Detención del vehículo:

- Soltar el acelerador por completo.
- Colocar la transmisión en punto muerto.
- Detener el vehículo por complejo.
- Apagar el interruptor de encendido.

6. Estacionamiento mediante la pata lateral:

- Apoyar la moto en una superficie firme y nivelada con la pata lateral.
- Bloquear la dirección en el lado izquierdo.

 **Advertencia:** no se debe aparcar en una superficie suave o muy inclinada, ya que la moto podría caerse.

7. Rodaje

Un rodaje adecuado es importante para una mayor vida útil y un funcionamiento correcto del vehículo.

- Durante los primeros 2000 kilómetros de rodaje, no sobrepasar los siguientes límites de velocidad.

Kilómetros	1.º	2.º	3.º	4.º	5.º	6.º
0 a 1000	10	20	30	40	50	60
1000 a 2000	20	30	40	50	60	70

- Mantener siempre la velocidad por debajo de los límites que se establecen en la tabla.
- No acelerar el motor en exceso.
- No comenzar a moverse ni acelerar el motor de inmediato después de arrancarlo. Poner en marcha el motor al ralentí durante un minuto para que el aceite pueda circular por el motor.



ADVERTENCIA

Verificar siempre que la pata lateral está subida al arrancar. El motor de arranque estará desactivado si la pata lateral se encuentra abatida. Con la pata lateral abatida y el vehículo en marcha, el arranque del motor estará desactivado a través de la ECU (unidad de control del motor) y el indicador de «Cabellete lateral abatido» aparecerá en el velocímetro.

- No acelerar el motor mientras está en punto muerto.
- Este vehículo incorpora un nuevo embrague «Assist & Slipper» (A & S). Debido a esto, se requiere de muy poca fuerza para operar la palanca de embrague. No se sentirán sacudidas al reducir la velocidad de forma repentina, sino una ligera pulsación en la palanca de embrague. Esto es normal e indica que el embrague «Assist & Slipper» (A & S) funciona de manera correcta.
- Si la temperatura del refrigerante del motor supera los 110 °C, se mostrará el mensaje de alarma «Temperatura de refrigerante alta» en el velocímetro principal, lo que indica un sobrecalentamiento del motor. **Si el vehículo se conduce en estas condiciones, la temperatura del refrigerante aumentará hasta 115 °C y la ECU no permitirá que el motor funcione a más de 4500 r. p. m.**
- Mantener siempre el nivel de aceite y del refrigerante entre las marcas «Mínimo» y «Máximo» con el vehículo en posición vertical sobre una superficie plana.

CÓMO CONDUCIR LA MOTO



Se debe verificar que se realiza un seguimiento de los puntos de mantenimiento para obtener el rendimiento óptimo de la moto.

Combustible	Mantener siempre un mínimo de 3 litros de combustible en el depósito.
Bujías	Inspeccionar y limpiar las bujías. Ajustar la distancia entre electrodos y reemplazar las bujías con la tabla de mantenimiento periódico.
Filtro de aire	Reemplazar y seguir la tabla de mantenimiento periódico.
Aceite del motor	Comprobar el nivel de aceite del motor. Utilizar siempre el grado y la cantidad recomendada.
Frenos	Asegurar que los frenos no se quedan pegados ni se bloquean.
Embrague	Asegurar que la maneta del embrague tenga el juego adecuado.
Presión de los neumáticos	Mantener siempre la presión de los neumáticos recomendada.
Líquido de frenos	Mantener siempre el líquido de frenos por encima del nivel mínimo. Verificar que no haya fugas de líquido de frenos en el sistema de frenado.
Líquido refrigerante	Mantener siempre el nivel de refrigerante entre el nivel mínimo y máximo. Asegurar que no haya fugas de líquido en el sistema de refrigerado.

Consejos para ahorrar combustible:

Un vehículo con un buen mantenimiento y una buena conducción pueden contribuir mucho al ahorro de combustible. A continuación, se ofrecen algunos consejos sencillos para ahorrar combustible.

- Conducir de forma suave y constante a una velocidad óptima para obtener un mejor kilometraje.
- Evitar frenar de forma brusca.
- Cambiar de marcha según la velocidad y la carga requerida.
- No sobrecargar el vehículo por encima de la carga útil que se especifica.
- Utilizar el acelerador con responsabilidad y criterio.
- Apagar el motor al detenerse durante más de dos minutos.

Cómo comprobar el kilometraje (eficiencia del combustible)

La mejor forma de calcular el kilometraje es seguir el método de «depósito lleno a depósito lleno».

- Llenar el depósito hasta el borde.
- Realizar un recorrido con la moto, por ejemplo, de 100 kilómetros.
- Volver a llenar el depósito en la misma gasolinera y, si es posible, con el mismo surtidor.
- Dividir los kilómetros recorridos entre la cantidad de combustible repostado.

CONSEJOS PARA UNA CONDUCCIÓN SEGURA



- Llevar siempre casco cuando se conduzca o se circule con la moto. El casco debe cumplir con la normativa india.
- Es necesario leer con atención las instrucciones de este manual y seguirlas con cuidado.
- Se deben evitar accesorios innecesarios para la seguridad del conductor y de los demás usuarios de la vía.
- Es necesario familiarizarse y seguir las normas de tráfico y señales viales de tu estado, así como las señales de tráfico generales.
- Es necesario familiarizarse bien con el arranque, la aceleración y el frenado del vehículo. Asimismo, se recomienda utilizar de forma simultánea los frenos delanteros y traseros. Si solo se acciona un freno, se puede perder el control de la moto.
- Conducir a una velocidad adecuada y evitar aceleraciones y frenadas innecesarias es importante tanto para la seguridad y el bajo consumo de combustible como para alargar la vida útil del vehículo.
- Durante la temporada de lluvias torrenciales, se debe conducir el vehículo con más precaución. Se debe recordar que los vehículos resbalan con más facilidad durante las lluvias ligeras.
- Se deben mantener ambas manos de forma firme en el manillar y ambos pies de forma segura en los estribos del conductor. No soltar las manos o pies del reposapiés, ya que es muy peligroso.

- No utilizar el teléfono durante la conducción, ya que esto puede llevar a un accidente mortal.
- Se recomienda al cliente que extreme la precaución en las zonas de lluvias muy intensas. Es aconsejable aplicar un recubrimiento protector adecuado sobre las superficies para evitar la oxidación o el deterioro del acabado debido a las condiciones atmosféricas adversas.
- Llevar siempre encima la documentación del vehículo, el seguro obligatorio y permiso de conducir válido.

Consejos generales de mantenimiento:

- La limpieza del vehículo debe realizarse con un paño húmedo suave y limpio para evitar arañazos en las partes pintadas.
- Limpiar y lubricar todas las partes importantes según se detalla en la tabla de mantenimiento periódico.
- No aplicar un chorro de agua de forma directa sobre las partes pintadas, eléctricas o electrónicas.
- No obstruir la refrigeración del motor al colocar una lámina de protección contra el barro desde la parte delantera.
- Conducir con precaución. Iniciar el trayecto con suficiente antelación para garantizar una llegada segura al destino.
- Evitar circular sobre terrenos arenosos o con piedras sueltas donde el vehículo pueda derrapar.
- Asegurar de forma adecuada la vestimenta suelta durante la conducción o el desplazamiento para prevenir engancharse en los neumáticos u otros objetos en la vía.
- Siempre se debe concentrar en conducir para garantizar la seguridad.

ACEITE DEL MOTOR

pulsar
NS400

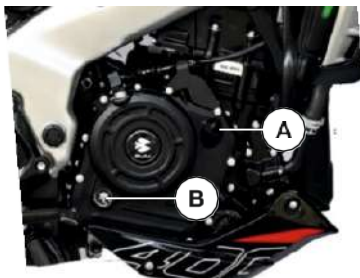

A: tapón del llenado de aceite.
B: medidor del nivel de aceite.

Comprobación del nivel de aceite del motor:

- Comprobar el nivel de aceite del motor cada día. Estacionar el vehículo de forma perpendicular al suelo sobre una superficie plana.
- Comprobar el nivel de aceite a través del indicador del nivel de aceite (B).
- Mantener siempre el nivel de aceite del motor entre las marcas superior e inferior proporcionadas en la tapa derecha. Rellenar con el grado de aceite especificado si el nivel de aceite está por debajo de la marca de nivel inferior.

Capacidad del aceite del motor:

- Rellenar en cada revisión: 1700 ml.
- Durante la revisión del motor: 1950 ml.

Aceite de motor recomendado:

Procurar siempre usar el grado de aceite de motor Bajaj para un rendimiento óptimo del motor y para mantener todos los beneficios de la garantía. Es un tipo de aceite formulado especialmente para vehículos de motor Bajaj.

Modelo	Aceite de motor recomendado
Pulsar NS400z	Bajaj SAE 10W50, JASO MA2 API SN Totalmente sintético

- Frecuencia* de cambio de aceite del motor: 1.ª revisión y después cada 10 000 kilómetros.
- Frecuencia de reposición del nivel de aceite del motor: cada 5000 kilómetros.

* Si el aceite original de BAJAJ (BGO) no está disponible, entonces se debe rellenar el aceite cada 2500 kilómetros y reemplazar cada 5000 kilómetros.

⚠ Precaución:

- Es muy importante respetar el grado y la frecuencia que se recomiendan de cambio de aceite para una vida útil óptima de los componentes críticos del motor. Para más información, consultar la tabla de mantenimiento periódico.
- No reutilizar el aceite drenado.

NEUMÁTICO SIN CÁMARA Y PRESIÓN DE NEUMÁTICOS

pulsar
NS400

Neumático sin cámara:

La principal ventaja de los neumáticos sin cámara es que, en caso de pinchazo, la fuga de aire es muy lenta, por lo que el usuario puede conducir de forma fácil el vehículo hasta el taller de reparación de pinchazos más cercano para solucionar la avería.



Observaciones:

En caso de que la moto esté equipada con neumáticos importados, debe garantizarse el cumplimiento de las normas y reglamentos indios en lo que respecta a los vehículos de motor.

Pinchazo del neumático:

- Acudir al taller de reparación de neumáticos sin cámara más cercano para solucionar el pinchazo.
- Reparar el pinchazo solo con el método de relleno o de tapón.
- No utilizar el método del parche para eliminar el pinchazo de un neumático sin cámara.

⚠ Precaución: esta moto utiliza neumáticos sin cámara. Las paredes de los neumáticos que están en contacto con la llanta no deben sufrir ningún daño durante el montaje o el desmontaje del neumático. Las paredes laterales del neumático en contacto con la llanta se sellan para evitar la fuga del aire.

Presión de los neumáticos:

Mantener una presión de neumáticos adecuada de acuerdo con las siguientes especificaciones para aumentar la vida útil del neumático y mejorar el consumo de combustible.

Modelo	Neumático delantero	Neumático trasero
Pulsar NS400z	25 PSI	28 PSI (solo con el conductor) 32 PSI con un pasajero

- La garantía del neumático la establece el fabricante.
- Se tomará una decisión basada en el dibujo del neumático y el funcionamiento del vehículo.
- BAL establece la garantía solo con neumáticos importados.



Batería: 12V o 8 Ah VRLA

- La batería se encuentra debajo del asiento del conductor.

Características de la batería:

- No es necesario recargarla cada vez que se utiliza.
- Autodescarga reducida, mayor seguridad.
- No cuenta con un tubo de ventilación abierto a la atmósfera, por lo que no se produce ninguna descarga de electrolitos a través del tubo de ventilación.

⚠ Precaución:

No conducir o poner en marcha el vehículo con la batería desconectada. Esto puede dañar los componentes eléctricos y electrónicos.

- La eliminación de la batería usada debe realizarse con responsabilidad para proteger el medioambiente.
- Se recomienda siempre entregar la misma batería autorizada a un concesionario BAL para el pertinente desecho de la misma.
- La garantía de la batería es de 18 meses tras la fecha de la compra del vehículo.

¿Cómo mantener la batería en buen estado?

- Desconectar el encendido cuando el motor no esté en marcha.
- Llevar a cabo verificaciones y recargar la batería durante las revisiones periódicas.
- No añadir accesorios eléctricos extra como podría ser un mando a distancia, una bocina más grande o una luz de freno con sonido, entre otros. Esto reducirá la vida de la batería y puede dañar la ECU.
- Desconectar los cables +ve y -ve de la batería si el vehículo va a estar inmovilizado durante más de 2 semanas. De esta manera se evitará la autodescarga.

SISTEMA DE REFRIGERACIÓN DEL MOTOR

pulsar
NS400

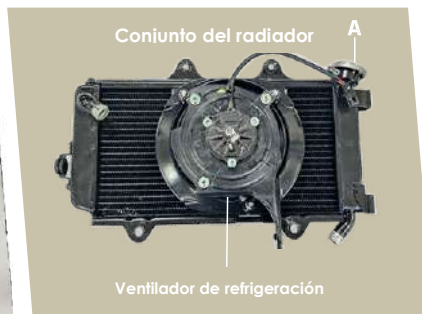

- El refrigerante se usa para enfriar el motor.
- La bomba de agua del motor hace circular el refrigerante por el sistema de refrigeración.
- La presión que resulta del calentamiento del sistema de refrigeración se regula mediante una válvula situada en el tapón del radiador (A).
- La expansión térmica provoca que el exceso de refrigerante fluya hacia el depósito de expansión.
- Cuando la temperatura del refrigerante desciende, el líquido que sobra se aspira de nuevo hacia el sistema de refrigeración.
- El ventilador de refrigeración tiene la función de enfriar el refrigerante que circula a través de las aletas del radiador.

Observaciones:

El ventilador arrancará a una temperatura de 95 °C y se detendrá al alcanzar los 90 °C. Esto es normal e indica que el sistema de refrigeración funciona de forma correcta.



Advertencia:

Durante el funcionamiento, el líquido refrigerante puede alcanzar temperaturas muy altas y se encuentra sometido a alta presión. En caso de quemadura, enjuagar de inmediato con agua tibia. Si el motor está caliente, no quitar el tapón del radiador, ni la manguera del radiador, así como ningún componente del sistema de refrigeración. Dejar que el motor y el sistema de refrigeración se enfríen.

LÍQUIDO REFRIGERANTE



Ventana de inspección del nivel de refrigerante

⚠ Advertencia:

El refrigerante es tóxico y supone un riesgo para la salud. Evitar el contacto del refrigerante con la piel, los ojos y la ropa. En caso de contacto con los ojos, enjuagar con abundante agua de inmediato y consultar con un médico.

Lavar de inmediato las zonas afectadas de la piel con agua y jabón. En caso de ingerir el refrigerante, se debe contactar a un médico de inmediato. Se debe cambiar la ropa cuando se esté en contacto con el refrigerante, así como mantenerlo fuera del alcance de los niños.

Especificaciones del refrigerante:

Usar un anticongelante listo para usar con el refrigerante de la marca «Bajaj Koolex».

Cantidad total de refrigerante:

1000 ml (750~780 ml en el radiador y 220~230 ml en el depósito de expansión).

pulsar
NS400



Recarga de refrigerante:

- Estacionar el vehículo de forma perpendicular al suelo sobre una superficie plana y apóyelo en lateral.
- Comprobar el nivel de refrigerante solo con el motor frío.
- Verificar que el nivel del líquido está entre las marcas «Mínimo» y «Máximo».
- Recargar siempre el líquido refrigerante a través del tapón del depósito de expansión (A).
- Reemplazar el refrigerante solo por uno de la marca «Bajaj Koolex».
- Utilizar guantes de goma de nitrilo para vaciar y recargar el refrigerante.
- No recargar el refrigerante a través del tapón del radiador.

INFORMACIÓN SOBRE EL MANTENIMIENTO PERIÓDICO

pulsar
NS400

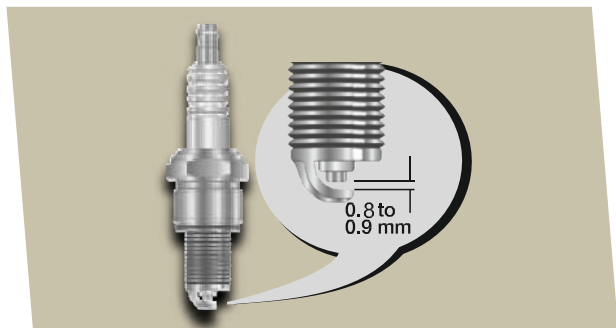

Bujía de encendido:

- Retirar las bujías con la llave de bujías.
- Limpiar las bujías.
- Ajustar los espacios, si es necesario, al doblar el electrodo externo con cuidado.

Espacio de bujías de encendido: 0,8 a 0,9 mm.



Espacio de la cadena de transmisión:

- El espacio de la cadena deberá ajustarse siempre que sea necesario.
- Espacio estándar de la cadena: 15 ~ 25 mm.
- Las marcas de los tensores de cadena deben estar colocadas de forma idéntica en ambos lados.



Limpieza de la cadena de transmisión



Lubricación de la cadena de transmisión

La cadena de transmisión debe limpiarse y lubricarse según el programa de mantenimiento periódico.

Cadena de transmisión (tipo sellado):

- Las cadenas de junta tórica deben estar siempre lubricadas para un mejor rendimiento, por lo que deben engrasarse cada 500 kilómetros.
- Los propietarios pueden llevar a cabo la lubricación de la cadena de junta tórica de forma sencilla al utilizar el lubricante para cadenas de Bajaj, disponible en los distribuidores autorizados de BAL.

Método de lubricación de cadenas de junta tórica:

- Estacionar el vehículo de forma perpendicular al suelo en una superficie lisa. Limpiar la cadena con un paño que no suelte pelusa (si hay suciedad excesiva, poner en contacto con un centro de mantenimiento de Bajaj para realizar una limpieza especializada).
- Agitar de forma enérgica el espray y sujetarlo en posición vertical hasta que se escuche un sonido continuo de la bola de acero que hay en el interior.
- Mantener el espray en la parte posterior del piñón trasero, con la boquilla del tubo de extensión a una distancia de 5 a 10 centímetros.
- Girar el neumático en sentido contrario y rociar el lubricante en la parte intermedia de la cadena hasta completar la longitud de esta.



Depósito de líquido de frenos delantero



Depósito de líquido de frenos trasero

Nivel de líquido de freno delantero y trasero:

- El depósito del líquido de frenos delantero se encuentra en el lado derecho del manillar.
- El depósito del líquido de freno trasero está ubicado detrás del soporte derecho del reposapiés del pasajero.
- Para comprobar el nivel de líquido de frenos, estacionar el vehículo de forma perpendicular al suelo sobre una superficie plana con el manillar en posición recta.

- Verificar siempre que el nivel de líquido de frenos está por encima de la marca «Mínimo» indicada en la ventana de inspección.
- En caso de una bajada del nivel, usar solo líquido de frenos DOT-4 (envase sellado) para recargar y reemplazar.



pulsar
NS400

MANTENIMIENTO PERIÓDICO Y TABLA DE LUBRICACIÓN



N.º de serie	Acciones o elementos de revisión	Frecuencia recomendada de mantenimiento: por intervalo de tiempo y kilometraje							
		Mantenimiento	1ª	2ª	3ª	4.º	5.º	6.º	7.º
		Kilómetros	500 ~ 750	4500 ~ 5000	9500 ~ 10 000	14 500 ~ 15 000	19 500 ~ 20 000	24 500 ~ 25 000	29 500 ~ 30 000
1.	Aceite de motor (aceite Bajaj DTSI 10000).	Rellenar, R	R	Rellenar	R	Rellenar	R	Rellenar	R
2.	Filtro de aceite del motor.	R	R		R		R		R
3.	Filtro de aceite y filtro de aceite de evacuación.	CL	CL		CL		CL		CL
4.	Elemento del filtro de aire** y junta tórica (en forma de anillo) de la tapa del filtro de aire. Limpieza del tubo de drenaje.	R					R		
5.	Filtro de combustible en línea.	R				R			R
6.	Mangueras de nailon de filtro para combustible en línea con conector rápido.	C, R					C, R		
7.	Limpia y comprobar la holgura de bujías de encendido.	CL,A, R			CL,A		CL,A		R
8.	Juego de válvulas.	C, A					C, A		
9.	Debido a la rigidez del conducto de goma del cuerpo de aceleración, el ajuste no es firme.	C, R				C, R	C, R	C, R	C, R
10.	Verificar posibles grietas en el tubo de ventilación del motor.	C, R			C, R	C, R	C, R	C, R	C, R
11.	Verificar que las mangueras del sistema EVAP no presenten grietas.	C, R		C, R	C, R	C, R	C, R	C, R	C, R
12.	Aletas del radiador.	C, R		C, R	C, R	C, R	C, R	C, R	C, R

MANTENIMIENTO PERIÓDICO Y TABLA DE LUBRICACIÓN



Frecuencia recomendada de mantenimiento: por intervalo de tiempo y kilometraje									Observaciones
8.º	9.º	10.º	11.º	12.º	13.º	14.º	15.º	16.º	
34 500 ~ 35 000	39 500 ~ 40 000	44 500 ~ 45 000	49 500 ~ 50 000	54 500 ~ 55 000	59 500 ~ 60 000	64 500 ~ 65 000	69 500 ~ 70 000	74 500 ~ 75 000	
Rellenar	R	Rellenar	R	Rellenar	R	Rellenar	R	Rellenar	Utilizar BGO 10W50. Limpiar la ventana de inspección del nivel de aceite cada 10 000 kilómetros con un espray de gasolina y un cepillo de nailon.
	R		R		R		R		Cambiar el filtro de aceite en el primer mantenimiento y cada 10 000 kilómetros.
	CL		CL		CL		CL		Lavar el filtro de aceite en cada cambio de aceite.
	R				R				Sustituir el filtro viscoso cada 20 000 kilómetros. No hace falta limpiarlo.
		R			R			R	Sustituir cada 15 000 kilómetros.
	C, R				C, R				Reemplazar en caso necesario.
	CL,A		CL,A		R		CL,A		Sustituirlo cada 30 000 kilómetros.
	C, A				C, A				Comprobar y ajustar cada 20 000 kilómetros.
C, R	C, R	C, R	C, R	C, R	C, R	C, R	C, R	C, R	Reemplazarlo en caso necesario.
C, R	C, R	C, R	C, R	C, R	C, R	C, R	C, R	C, R	Reemplazarlo en caso necesario.
C, R	C, R	C, R	C, R	C, R	C, R	C, R	C, R	C, R	Vaciar el tubo de drenaje de la conexión «Y» del EVAP. Sustituir si se encuentra roto o dañado.
C, R	C, R	C, R	C, R	C, R	C, R	C, R	C, R	C, R	Si se encuentran daños, se debe reemplazar.

MANTENIMIENTO PERIÓDICO Y TABLA DE LUBRICACIÓN



N.º de serie	Acciones o elementos de revisión	Frecuencia recomendada de mantenimiento: por intervalo de tiempo y kilometraje							
		Mantenimiento	1ª	2ª	3ª	4.º	5.º	6.º	7.º
		Kilómetros	500 ~ 750	4500 ~ 5000	9500 ~ 10 000	14 500 ~ 15 000	19 500 ~ 20 000	24 500 ~ 25 000	29 500 ~ 30 000
13.	Comprobar el nivel de líquido refrigerante en el depósito de expansión y ajustar de la abrazadera de manguera.	C,A	C,A	C,A	C,A	C,A	C,A	C,A	C,A
14.	Refrigerante y mangueras del radiador.	Reemplazar cada 30 000 kilómetros o cada 3 años (lo que suceda antes)							
15.	Limpieza del orificio de drenaje del silenciador.	CL			CL	CL	CL	CL	CL
16.	Cierres de bomba de agua.	R							
17.	Conexiones del mazo de cables, disposición general e inspección de conductos y fundas de PVC.	C,A,T	C,A,T	C,A,T	C,A,T	C,A,T	C,A,T	C,A,T	C,A,T
18.	Batería, conexiones y vida útil mediante comprobador de carga y encaje de tapa del borne.	C,A,L,T	C,A,L,T	C,A,L,T	C,A,L,T	C,A,L,T	C,A,L,T	C,A,L,T	C,A,L,T
19.	Limpieza de contactos de interruptor de ignición.	CL,L			CL,L	CL,L	CL,L	CL,L	CL,L
20.	Conexiones de bobina de alta tensión.	C,T		C,T	C,T	C,T	C,T	C,T	C,T
21.	Conexiones de motor de arranque y relé de arranque.	C,T		C,T	C,T	C,T	C,T	C,T	C,T
22.	Comprobar el indicador de presión de aceite en el panel de instrumentos tras dar contacto (posición «ON» del encendido).	C, R	C, R	C, R	C, R	C, R	C, R	C, R	C, R
23.	Comprobar los códigos de error, borrar el historial de errores y actualizar el archivo hexadecimal más reciente si corresponde.	C	C	C	C	C	C	C	C
24.	Comprobar el desgaste de la cadena de transmisión sellada. Limpiar, lubricar y ajustar. Sustituir en caso necesario.	CL,L,A	CL,L,A	CL,L,A	CL,L,A	CL,L,A	CL,L,A	CL,L,A	CL,L,A

MANTENIMIENTO PERIÓDICO Y TABLA DE LUBRICACIÓN



Frecuencia recomendada de mantenimiento: por intervalo de tiempo y kilometraje									Observaciones
8.º	9.º	10.º	11.º	12.º	13.º	14.º	15.º	16.º	
34 500 35 000	39 500 40 000	44 500 45 000	49 500 50 000	54 500 55 000	59 500 60 000	64 500 65 000	69 500 70 000	74 500 75 000	
C,A	C,A	C,A	C,A	C,A	C,A	C,A	C,A	C,A	Rellenar el depósito del refrigerante en caso necesario. Utilizar solo refrigerante de la marca BAJAJ Koolex.
Reemplazar cada 30000 kilómetros o cada 3 años (lo que suceda antes)									
CL	CL	CL	CL	CL	CL	CL	CL	CL	
	R								Reemplazar los cierres de aceite de la bomba de agua cada 40 000 kilómetros.
C,A,T	C,A,T	C,A,T	C,A,T	C,A,T	C,A,T	C,A,T	C,A,T	C,A,T	Proteger los cierres de PVC y los conductores dañados con cinta eléctrica.
C,A,L,T	C,A,L,T	C,A,L,T	C,A,L,T	C,A,L,T	C,A,L,T	C,A,L,T	C,A,L,T	C,A,L,T	Aplicar vaselina en los bornes de la batería. Utilizar el comprobador de baterías Midtronics.
CL,L	CL,L	CL,L	CL,L	CL,L	CL,L	CL,L	CL,L	CL,L	Utilizar el espray WD40 que se recomienda.
C,T	C,T	C,T	C,T	C,T	C,T	C,T	C,T	C,T	
C,T	C,T	C,T	C,T	C,T	C,T	C,T	C,T	C,T	
C, R	C, R	C, R	C, R	C, R	C, R	C, R	C, R	C, R	El icono debe desaparecer una vez que el motor esté encendido. A partir de las 4000 r. p. m., no debe mostrarse ningún icono.
C	C	C	C	C	C	C	C	C	
CL,L,A	CL,L,A	CL,L,A	CL,L,A	CL,L,A	CL,L,A	CL,L,A	CL,L,A	CL,L,A	Durante el primer mantenimiento gratis, utilizar un espray OKS para la limpieza de la cadena sin retirarla del vehículo. Durante otros mantenimientos, limpiar la cadena con una ratio del 50:50 de aceite diésel y SAE 90 y lubricar con aceite SAE 90. (Se debe usar un espray lubricante de cadenas OKS cada 500 kilómetros).

MANTENIMIENTO PERIÓDICO Y TABLA DE LUBRICACIÓN



N.º de serie	Acciones o elementos de revisión	Frecuencia recomendada de mantenimiento: por intervalo de tiempo y kilometraje							
		Mantenimiento	1ª	2ª	3ª	4.º	5.º	6.º	7.º
		Kilómetros	500 ~ 750	4500 ~ 5000	9500 ~ 10 000	14 500 ~ 15 000	19 500 ~ 20 000	24 500 ~ 25 000	29 500 ~ 30 000
25.	Eje del soporte lateral.	C,L					C,L		
26.	Juego de dirección.	C,A	C,A	C,A	C,A	C,A	C,A	C,A	C,A
27.	Rodamiento de dirección y tapa del rodamiento de dirección (plástico)**.	C,CL,L			C,CL,L		C,CL,L		C,CL,L
28.	Aceite de horquilla delantera y sello.	C, R	C, R	C, R	C, R	C, R	C, R	C, R	R
29.	Reposapiés del pasajero del lado izquierdo y derecho.	CL,L		CL,L	CL,L	CL,L	CL,L	CL,L	CL,L
30.	Brazo oscilante NRB para más holgura.	L							
31.	Pastillas de freno para límite de desgaste.	C, R	C, R	C, R	C, R	R	C, R	C, R	R
32.	Comprobar la fuente de fugas, en caso de que las haya, en el sistema de frenos. Comprobar el estado de las mangueras de freno delanteras y traseras. Comprobar el nivel de líquido de frenos y rellenar en caso necesario.	C, A, R	C, A, R	C, A, R	C, A, R	C, A, R	C, A, R	C, A, R	R
33.	Sujetadores de neumático de espigas trasero para su holgura.	C,T	C,T		C,T		C,T		C,T
34.	Amortiguadores de choque de goma de neumático trasero para el exceso de holgura.	C, R			C, R		C, R		C, R
35.	Ajuste de cable del acelerador y embrague.	C,A	C,A	C,A	C,A	C,A	C,A	C,A	C,A
36.	Ajuste de enfoque de faros delanteros.	C,A	C,A	C,A	C,A	C,A	C,A	C,A	C,A
37.	Comprobar y confirmar el funcionamiento de todas las bombillas e interruptores.	C,A	C,A	C,A	C,A	C,A	C,A	C,A	C,A

MANTENIMIENTO PERIÓDICO Y TABLA DE LUBRICACIÓN



Frecuencia recomendada de mantenimiento: por intervalo de tiempo y kilometraje									Observaciones
8.º	9.º	10.º	11.º	12.º	13.º	14.º	15.º	16.º	
34 500	39 500	44 500	49 500	54 500	59 500	64 500	69 500	74 500	
35 000	40 000	45 000	50 000	55 000	60 000	65 000	70 000	75 000	
	C,L				C,L				Utilizar la grasa AP recomendada.
C,A	C,A	C,A	C,A	C,A	C,A	C,A	C,A	C,A	
	C,CL,L		C,CL,L		C,CL,L		C,CL,L		Reemplazar en caso necesario. Utilizar grasa Limaplex para la lubricación.
C, R	C, R	C, R	C, R	C, R	R	C, R	C, R	C, R	Reemplazar el aceite, el retenedor de aceite y el sello antipolvo en par cada 30 000 kilómetros.
CL,L	CL,L	CL,L	CL,L	CL,L	CL,L	CL,L	CL,L	CL,L	Reemplazar la bola y el plato en caso necesario.
	L								Lubricar cada 40 000 kilómetros.
C, R	C, R	R	C, R	C, R	R	C, R	C, R	R	Sustituir cada 15 000 kilómetros.
C, A, R	C, A, R	C, A, R	C, A, R	C, A, R	R	C, A, R	C, A, R	C, A, R	Revisar y reponer el aceite de frenos DOT 4 en cada servicio. Reemplazar el aceite de frenos DOT 4 y los sellos de master y calibrador cada 30 000 kilómetros.
	C,T		C,T		C,T		C,T		Utilizar los valores de par según el modelo.
	C, R		C, R		C, R		C, R		Reemplazar el amortiguador de choque de goma del neumático trasero en caso necesario.
C,A	C,A	C,A	C,A	C,A	C,A	C,A	C,A	C,A	Reemplazar los cables si la conducción es difícil.
C,A	C,A	C,A	C,A	C,A	C,A	C,A	C,A	C,A	
C,A	C,A	C,A	C,A	C,A	C,A	C,A	C,A	C,A	Si los interruptores de tipo de contacto están pegajosos, utilizar el spray WD40 recomendado.

MANTENIMIENTO PERIÓDICO Y TABLA DE LUBRICACIÓN



N.º de serie	Acciones o elementos de revisión	Frecuencia recomendada de mantenimiento: por intervalo de tiempo y kilometraje							
		Mantenimiento	1ª	2ª	3ª	4.º	5.º	6.º	7.º
		Kilómetros	500 ~750	4500 ~5000	9500 ~10 000	14 500 ~15 000	19 500 ~20 000	24 500 ~25 000	29 500 ~30 000
38.	Engrasado general, palanca de embrague.	L	L	L	L	L	L	L	L
39.	Presión del aire de neumáticos.	C,A	C,A	C,A	C,A	C,A	C,A	C,A	C,A
40.	Firmeza de la bisagra y posición del espejo.	C,A	C,A	C,A	C,A	C,A	C,A	C,A	C,A
41.	Puerto USB del teléfono.	C, R	C, R	C, R	C, R	C, R	C, R	C, R	C, R
42.	Apretar todos los fijadores, entre ellos: eje delantero y trasero, eje de brazo oscilante, reposapiés del conductor y asiento del pasajero.	C,T	C,T	C,T	C,T	C,T	C,T	C,T	C,T

* Se recomienda de manera encarecida utilizar solo el aceite original Bajaj.

** Puede ser necesaria una limpieza más frecuente al conducir en entornos polvorientos.

C: comprobar, A: ajustar, CL: limpiar, R: cambiar, T: apretar, L: lubricar.

Observaciones: las partes periódicas, aceite, refrigerador, filtros, grasas de cualquier tipo, agentes limpiadores, cables, partes desgastadas, juntas tóricas, sellado del aceite, tubos de escape o juntas deben reemplazarse según el *Mantenimiento periódico y tabla de lubricación* y el usuario asumirá su coste.

MANTENIMIENTO PERIÓDICO Y TABLA DE LUBRICACIÓN



Frecuencia recomendada de mantenimiento: por intervalo de tiempo y kilometraje									Observaciones
8.º	9.º	10.º	11.º	12.º	13.º	14.º	15.º	16.º	
34 500 35 000	39 500 40 000	44 500 45 000	49 500 50 000	54 500 55 000	59 500 60 000	64 500 65 000	69 500 70 000	74 500 75 000	
L	L	L	L	L	L	L	L	L	Utilizar la grasa AP recomendada.
C,A	C,A	C,A	C,A	C,A	C,A	C,A	C,A	C,A	Asegurar la presión del aire de los neumáticos conforme al modelo.
C,A	C,A	C,A	C,A	C,A	C,A	C,A	C,A	C,A	
C,R	C,R	C,R	C,R	C,R	C,R	C,R	C,R	C,R	La carga es correcta y debe verificarse en la condición de arranque del motor mediante la luz LED USB.
C,T	C,T	C,T	C,T	C,T	C,T	C,T	C,T	C,T	Utilizar los valores de par según el modelo.

MANTENIMIENTO EN CASO DE INACTIVIDAD



El mantenimiento en períodos de inactividad es necesario si un vehículo no circula durante un período prolongado (más de 15 días**). Un mantenimiento adecuado y minucioso antes de guardar el vehículo puede prevenir la corrosión y otros riesgos, como los incendios, que pueden ocurrir cuando un vehículo no está en uso.

- Limpiar a fondo todo el vehículo.
- Vaciar el combustible del depósito (si el combustible se mantuviese durante largos períodos de tiempo, el combustible se separará y una sustancia gomosa podría taponar el sistema de combustible y la tubería de combustible).
- Retirar la bujía y ponga varias gotas de aceite de motor en el cilindro. Arrancar el motor de forma lenta varias veces para cubrir las paredes del cilindro con aceite e instale la bujía de nuevo.
- Colocar el vehículo sobre una caja o un caballete de forma que ambos neumáticos queden levantados del suelo.
- Rocíar aceite en todas las superficies metálicas que no están pintadas para evitar la oxidación. Evitar que el aceite manche las piezas de goma o los revestimientos de los frenos.
- Cubrir bien todo el vehículo. Verificar que el lugar de almacenamiento tenga una buena ventilación y esté lejos de cualquier fuente de llamas o chispas.
- Llenar un 10 % de presión de aire adicional en ambos neumáticos.
- No aplicar aceite en el disco de freno delantero para evitar la oxidación. Si el disco de freno delantero se oxida durante el almacenamiento, no intentar limpiarlo con agua y jabón. El óxido se desprenderá de forma natural durante los primeros usos del freno.

****Para la batería:**

- a. Retirar la batería y mantener sobre un tablón de madera con buena ventilación.
 - b. Antes de usar el vehículo.
- Recargar la batería en un centro de mantenimiento o un distribuidor autorizado de baterías.
 - Aplicar vaselina en los bornes de la batería.

Preparación para el uso normal después del almacenamiento:

- Se debe seguir la lista de comprobación diaria de seguridad mencionada en la página 29.

OBSERVACIONES



A series of horizontal dotted lines for taking notes.

OBSERVACIONES



A series of horizontal dotted lines for taking notes.

UTILIZAR SOLO PIEZAS ORIGINALES DE BAJAJ



BAJAJ

**PIEZAS
ORIGINALES**

Utilizar solo piezas originales Bajaj.

- Para un rendimiento óptimo del vehículo.
- Para una mayor vida útil de los componentes y del vehículo.
- Para un mantenimiento económico.
- Para la seguridad del conductor.

Prueba de autenticidad

Rascar el holograma para ver el holograma transparente de forma parcial con la palabra «Original».



Holograma dorado

BAJAJ

DTS-i OIL



Mayor intervalo entre cambios de aceite



Componentes del motor más limpios



Fricción reducida



Control suave del embrague

Contactar con un taller autorizado

Rendimiento
multiplicado



COMO DISEÑADORES DEL MOTOR,
CONOCEMOS A LA PERFECCIÓN CUÁLES SON
LAS NECESIDADES DE LUBRICACIÓN

Cumplimos con las especificaciones
internacionales API SL y JASO «MA2».



GRADO PACKS DE VENTA AL PÚBLICO

20W50	1 LITRO, 1,2 LITROS Y 100 ML
10W30	1 LITRO Y 100 ML

BAJAJ AUTO LIMITED

Akurdi, Pune 411035

Tel. +91 20 27472851

Fax +91 20 27407385

WWW.globalbajaj.com

CIF L65993PN2007PLC130076